

Características Técnicas

HA-30N/mm ²	CEM II 42,5 R	B500SD	
564 x 800 x 2.000 mm. (± 10)			
1.200 Kg			
Fijación	Simplemente apoyada.		
Manipulación	Mediante horquillas elevadoras o eslingas de poliéster. Es necesaria una grúa para la correcta descarga y colocación en obra.		
Observaciones	_Producto fabricado según Orden Circular 321/95 T. y P. "Recomendaciones sobre Sistemas de Contención de Vehículos" . _Armadura mediante mallazo de 150x150, ø8		

Planimetría

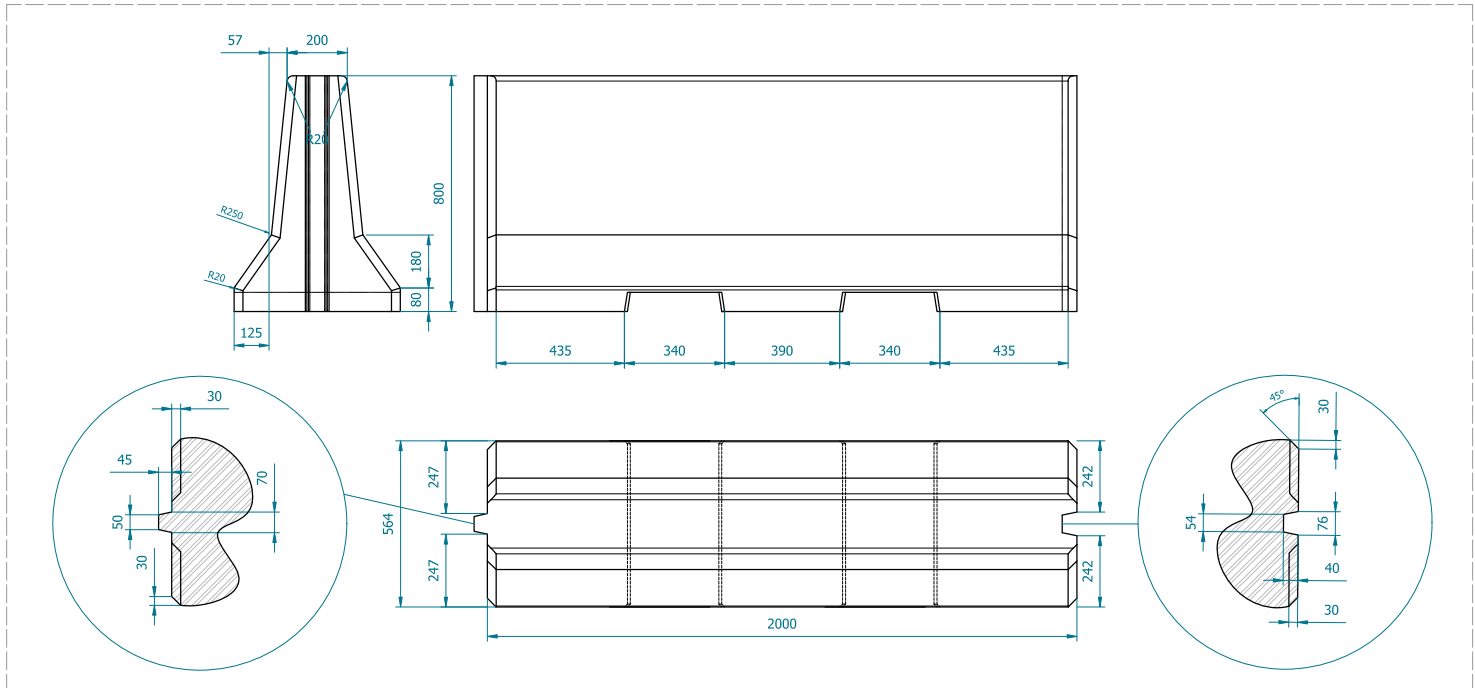

Axonometría

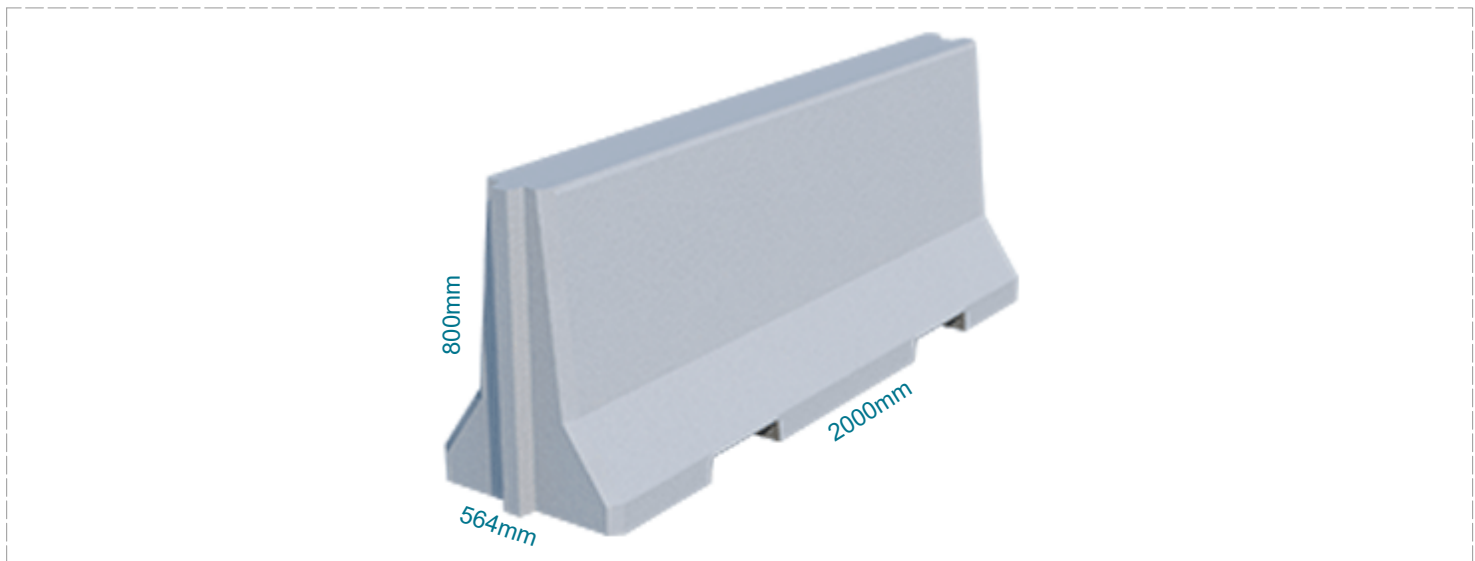

NOTA

Se realiza control de calidad interno en laboratorio de fábrica y externo a través de laboratorios de ensayos homologados. Montalbán y Rodríguez S.A. tiene implantado un sistema de gestión de la calidad según Norma UNE-EN ISO 9001:2015. Las especificaciones indicadas en esta ficha pueden sufrir modificaciones como consecuencia de cambios en la normativa vigente o bien por la mejora de alguna de sus características.



Avenida Agustín Fuentes s/n,
30565 Las Torres de Cotillas (Murcia)
Apartado de Correos 84
(+34) 968 626 733
clientes@montalbanyrodriguez.com
www.montalbanyrodriguez.com