

Mobiliario Urbano Mobiliario Gama Taray Taray Semicircular	MOB-TAR-06	01/07/2025	01
---	------------	------------	----

HA - 30 N/mm ²	B 500 SD
Dimensiones generales	3246 x 600 x 450 mm (± 5)
Peso	1660 kg
Acabado	Liso antigrafiti o sin tratar.
Color	Consultar carta de colores.
Fijación	Apoyado sin anclaje o mediante resina epoxi.
Manipulación	Mediante eslingas de ploiéster.
Paletizado	1 ud/palet
Obsevaciones	Compatible con todos los productos de nuestra Gama Taray.

Planimetría

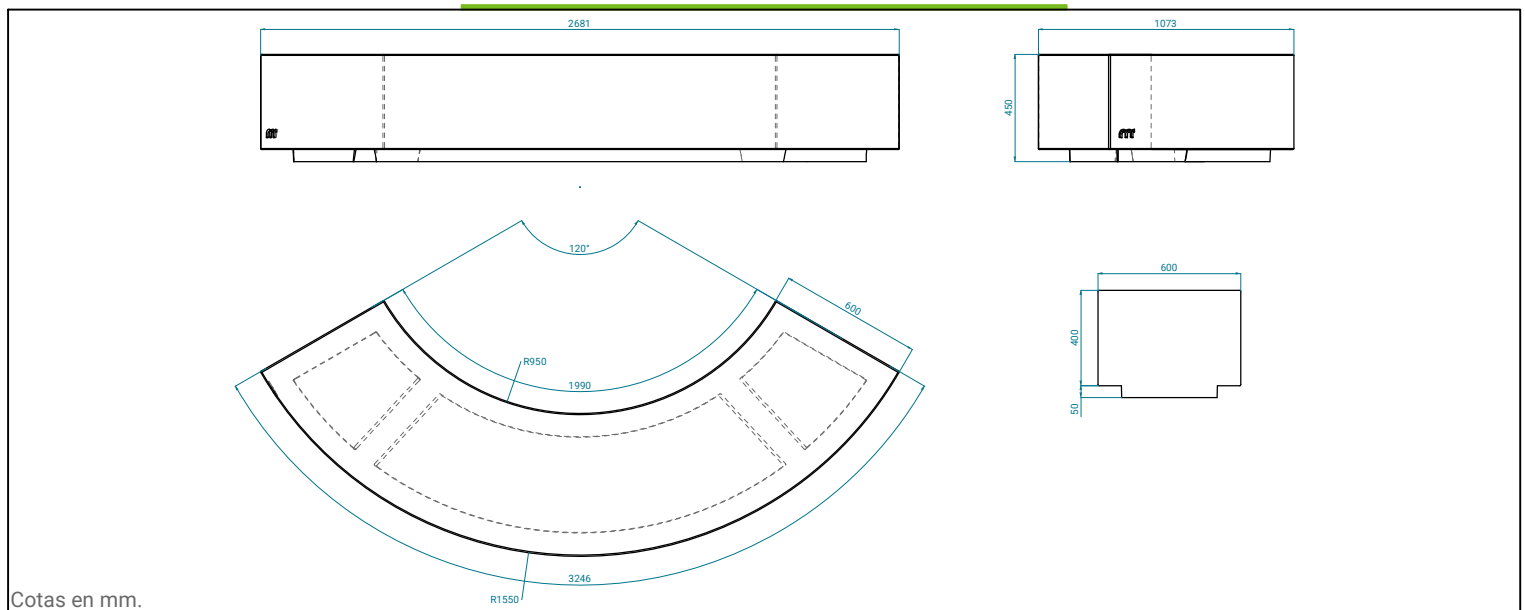

Axonometría

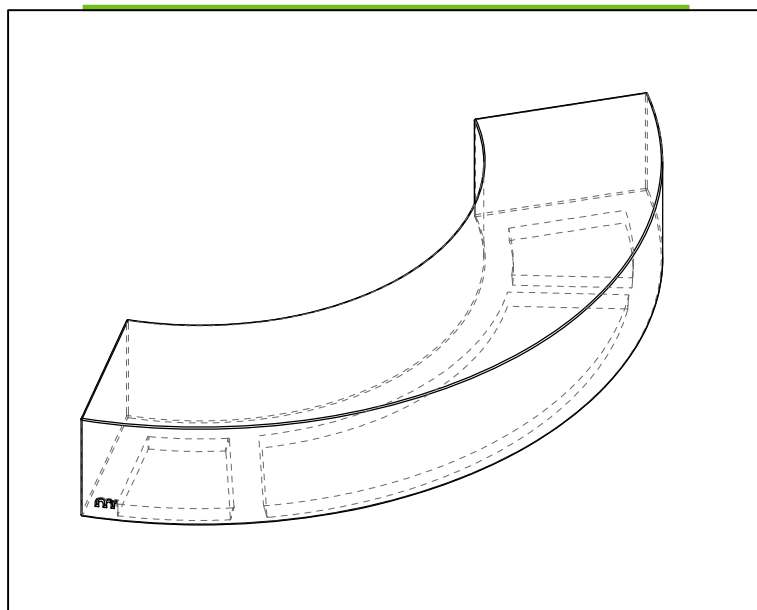

Este producto cumple con los requisitos especificados en la Norma UNE-EN13198.



Gama Taray

NOTA

Se realiza control de calidad interno en laboratorio de fábrica y externo a través de laboratorios de ensayos homologados. Montalbán y Rodríguez S.A. tiene implantado un sistema de gestión de calidad según la Norma UNE-EN ISO 9001:2015 y un sistema de gestión medioambiental según la Norma UNE-EN ISO 14001:2015. Las especificaciones indicadas en esta ficha pueden sufrir modificaciones como consecuencia de cambios en la normativa vigente o bien por la mejora de alguna de sus características.

Paletizado

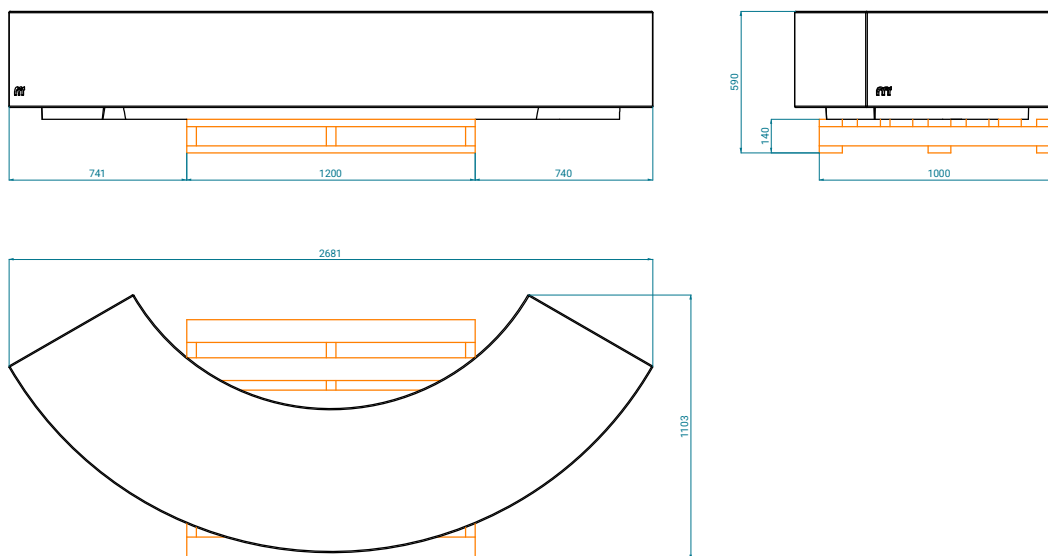

Cotas en mm.

Manipulación

Pasos de agua diseñados para la manipulación de la pieza mediante eslingas planas de carga 2000 kg.

(Ancho de eslinga de 60 mm)

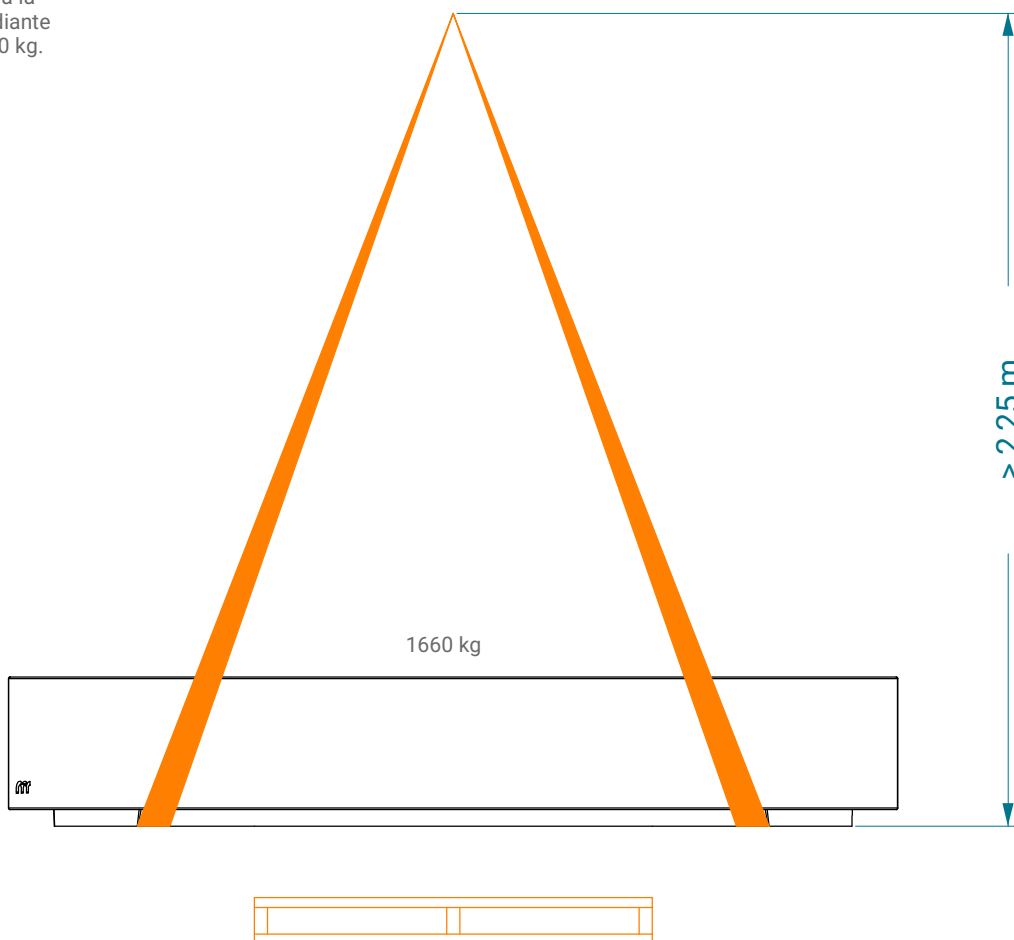

NOTA

Se realiza control de calidad interno en laboratorio de fábrica y externo a través de laboratorios de ensayos homologados. Montalbán y Rodríguez S.A. tiene implantado un sistema de gestión de calidad según la Norma UNE-EN ISO 9001:2015 y un sistema de gestión medioambiental según la Norma UNE-EN ISO 14001:2015. Las especificaciones indicadas en esta ficha pueden sufrir modificaciones como consecuencia de cambios en la normativa vigente o bien por la mejora de alguna de sus características.

Combinaciones

Mediante la combinación de 3 unidades de Banco Taray Semicircular, se genera una corona circular de 3,1 m de diámetro exterior y 1,9 m de diámetro interior.

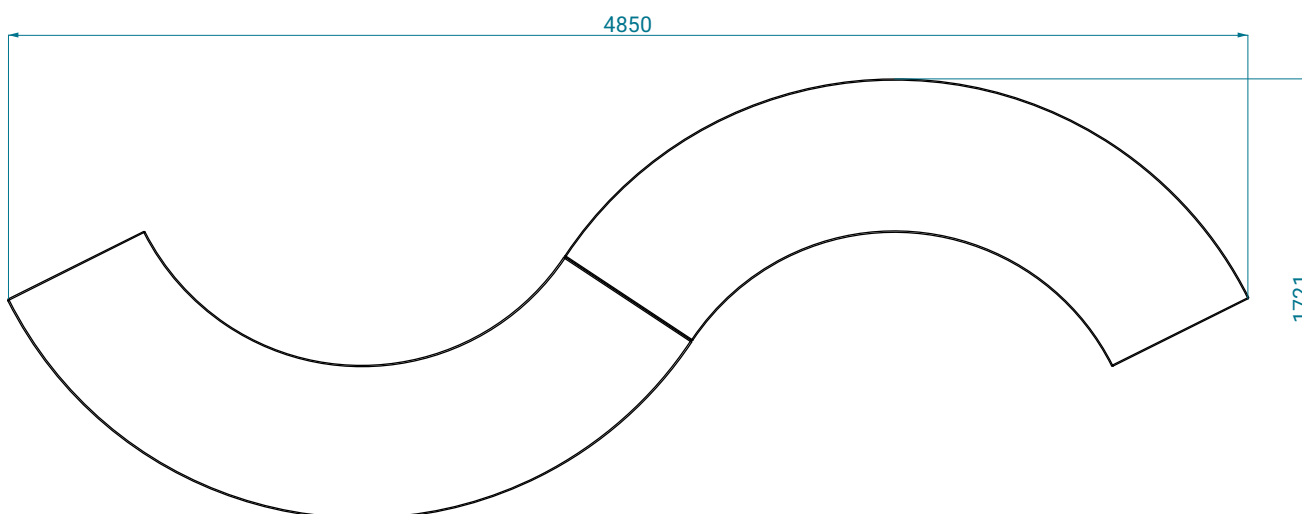
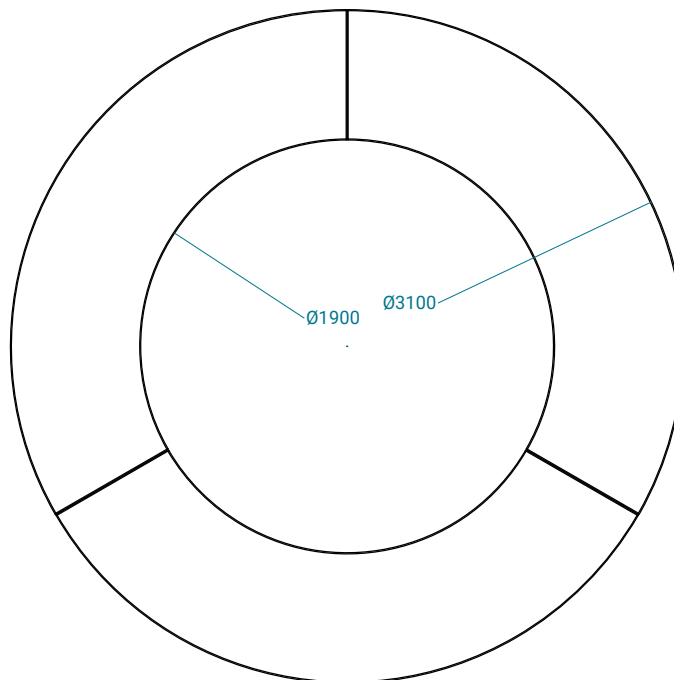

NOTA

Se realiza control de calidad interno en laboratorio de fábrica y externo a través de laboratorios de ensayos homologados. Montalbán y Rodríguez S.A. tiene implantado un sistema de gestión de calidad según la Norma UNE-EN ISO 9001:2015 y un sistema de gestión medioambiental según la Norma UNE-EN ISO 14001:2015. Las especificaciones indicadas en esta ficha pueden sufrir modificaciones como consecuencia de cambios en la normativa vigente o bien por la mejora de alguna de sus características.